

RIDUTTORE DI PRESSIONE PER ACQUA**EUROBRASS 143 FF**

Riduttore di pressione in ottone ad azione diretta;
 PN 25;
 Pressione regolabile a valle da 0,5 a 6 bar;
 Funzionamento a pistone;
 Sistema di compensazione della pressione;
 Temperatura massima di funzionamento 80° C;
 Filetti F.F.;
 Misure disponibili: da 3/8" a 4".
 Conforme al D.M. 174
 Conforme EN 1567

CAMPO DI UTILIZZO:

I riduttori di pressione serie EUROBRASS 143 sono adatti alla riduzione e al controllo della pressione in impianti aventi le seguenti caratteristiche:

Massima pressione in entrata:	25 bar
Campo di regolazione a valle:	0,5 - 6 bar (1,5 – 7 bar)¹
Temperatura massima di utilizzo:	80° C
Filettature di collegamento:	ISO 228/1
Testati secondo la normativa:	DIN EN 1567
Fluidi conformi:	Acqua, aria compressa.
Rapporto di riduzione :	5 : 1

ELENCO DEI MATERIALI:

Metallo corpo:	lega ottone CW617N UNI EN 12165 - CB753S EN 1984
Metallo particolari interni:	lega ottone CW614N UNI EN 12164
Sede di tenuta:	acciaio inox AISI 303
Asta:	lega ottone CW614N UNI EN 12164 acciaio inox AISI 303¹
O-rings:	NBR 70 sh
Guarnizioni piatte:	Fasit Italy
Particolari in plastica:	resina acetlica

¹ Solo misure da 1"1/4 a 4".

MISURE PRINCIPALI DEI RIDUTTORI DI PRESSIONE EUROBRASS 143

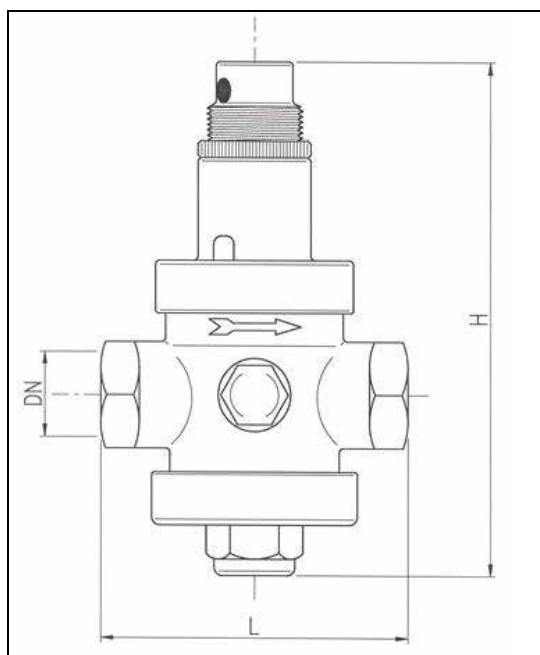

ARTICOLO	DN	H	L	Peso gr
143.38	3/8"	120	75	800
143.12	1/2"	120	75	790
134	3/4"	120	76	860
143.34	3/4"	150	85	1.130
143.33	1"	160	91	1.340
143.114	1" 1/4"	220	116	2.090
143.112	1" 1/2"	220	125	2.180
143.58	2"	250	140	3.100
143.160	2" 1/2"	260	148	4.100
143.80	3"	285	177	5.520
143.100	4"	310	190	6.970

DIAGRAMMA DI PORTATA E PERDITA DI CARICO:



DIAGRAMMA PORTATA/VELOCITA':



DIAGRAMMA DI CAVITAZIONE:

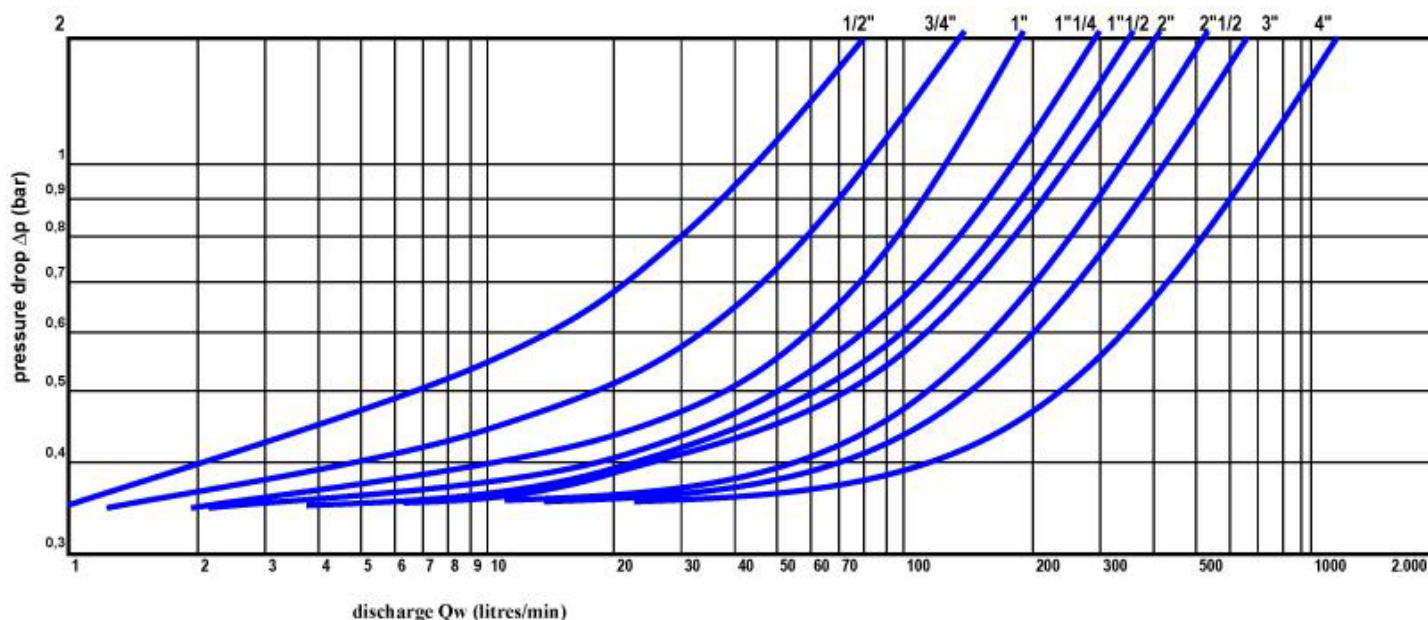

PORTATA CONSIGLIATA DEI RIDUTTORI DI PRESSIONE EUROBRASS 143

Al fine di ottimizzare la scelta del riduttore di pressione da installare in un impianto, consigliamo di seguire le indicazioni della tabella che segue in cui sono indicate le pressioni ideali di funzionamento dei riduttori Eurobrass 143; i valori espressi sia in litri/minuto che in m³/ora rappresentano il campo di portata entro il quale si ottimizzano funzionamento, silenziosità e ridotta perdita di carico dei riduttori di pressione.

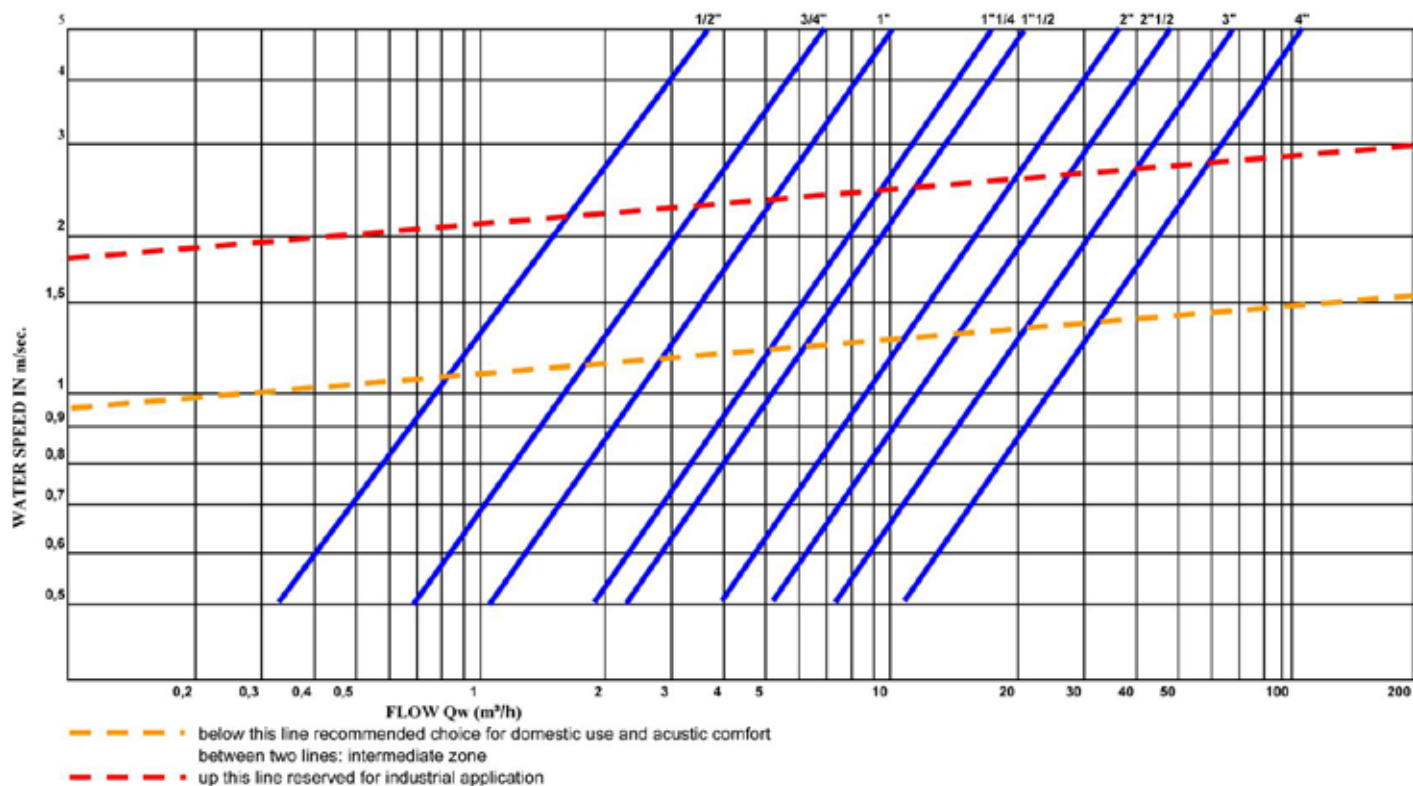
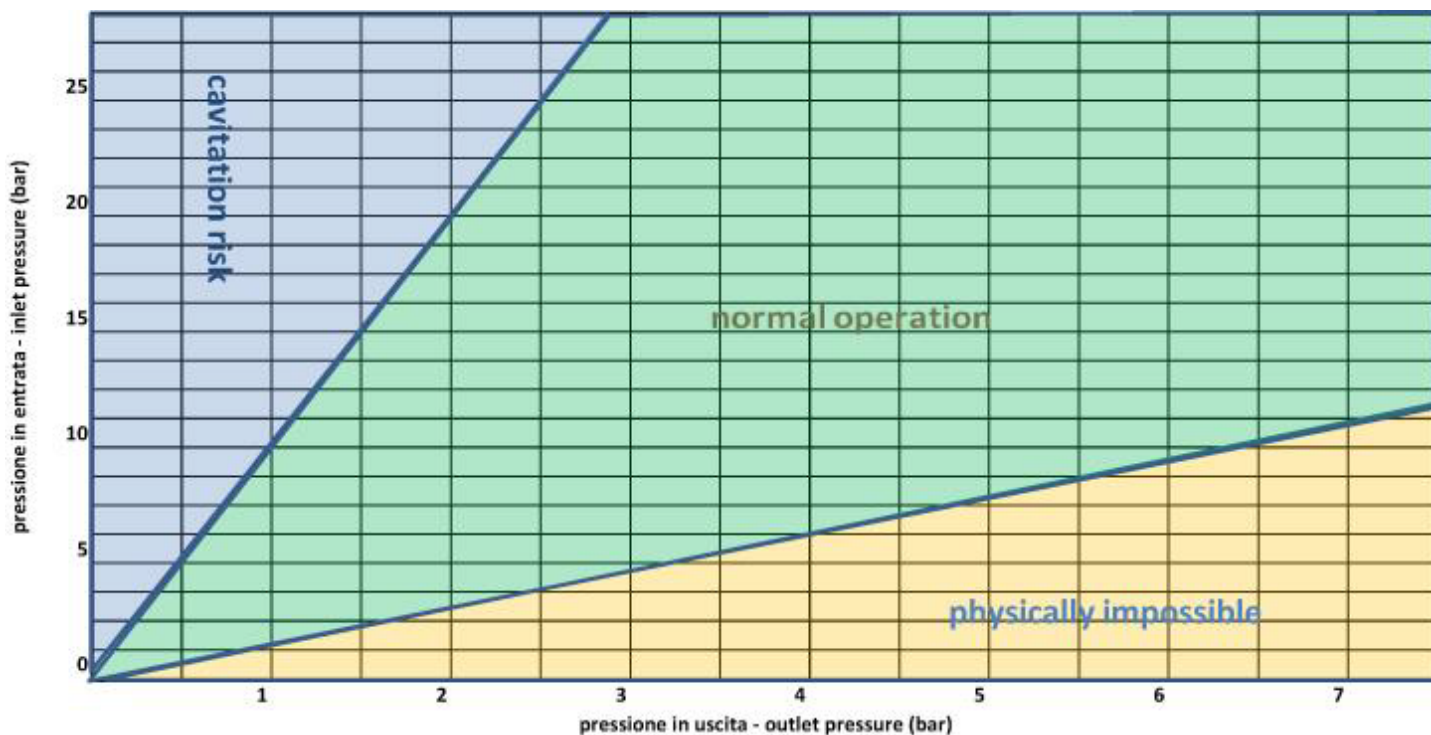
MODELLO	MISURA	PORTATA IDEALE L/min	PORTATA IDEALE m ³ /ora
EUROBRASS 143	3/8"	15 - 30	0,9 - 1,8
EUROBRASS 143	1/2"	20 - 50	1,2 - 3
EUROBRASS 143	3/4"	50 - 75	3 - 4,5
EUROBRASS 134	3/4"	55 - 80	3,3 - 4,8
EUROBRASS 143	1"	75 - 95	4,5 - 6
EUROBRASS 143	1" 1/4	95 - 130	6 - 8
EUROBRASS 143	1" 1/2	110 - 140	7 - 8,5
EUROBRASS 143	2"	120 - 160	7,5 - 10
EUROBRASS 143	2" 1/2	140 - 180	8,5 - 11
EUROBRASS 143	3"	160 - 220	10 - 13,2
EUROBRASS 143	4"	200 - 260	12 - 15,6

La portata massima dei riduttori di pressione è circa il doppio della portata consigliata nella tabella.

INSTALLAZIONE DEL RIDUTTORE DI PRESSIONE

I riduttori di pressione serie EUROBRASS 143 non risentono, nel loro funzionamento, della forza di gravità; possono, quindi essere installati nell'impianto in qualsiasi posizione:

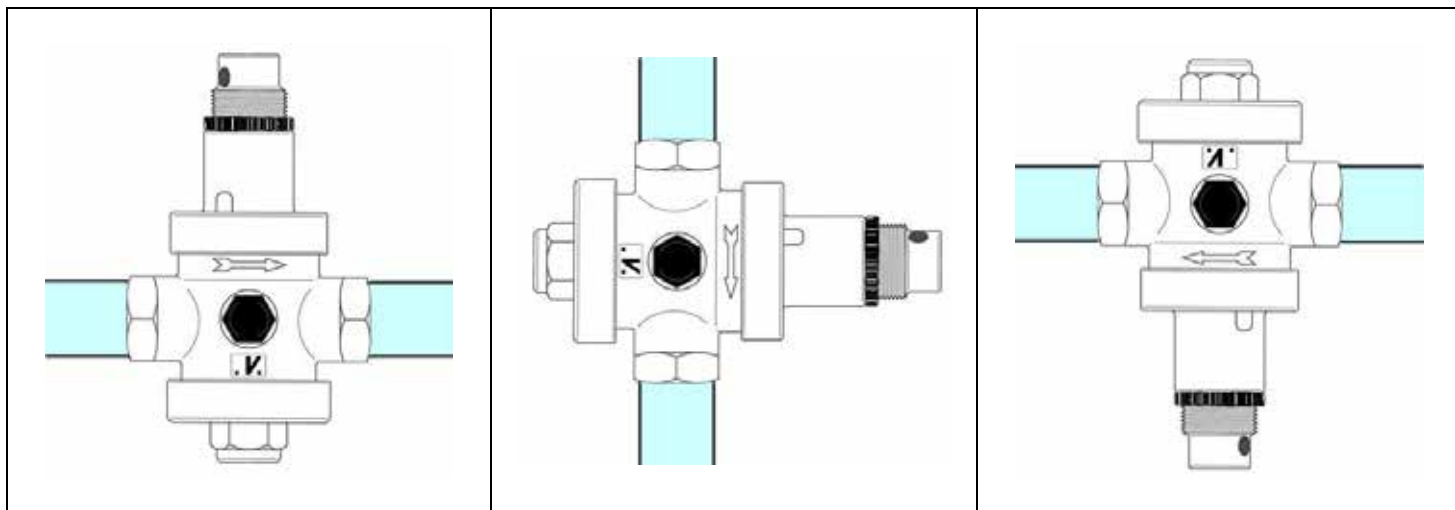

Il riduttore di pressione può essere danneggiato da impurità presenti nell'acqua; al fine di proteggere non solo il riduttore, ma anche tutti gli apparecchi a valle nell'impianto (miscelatori termostatici, rubinetteria sanitaria, docce, ecc.) consigliamo di installare un filtro autopulente a monte del riduttore di pressione.

Nel caso di presenza di apparecchi per la produzione o l'accumulo di acqua calda o tubazioni esposte a sbalzi termici nell'impianto a valle, è possibile che si verifichi l'aumento della pressione a valle del riduttore; ciò non è dovuto ad un malfunzionamento del riduttore di pressione bensì all'incremento di volume dell'acqua conseguente alla variazione di temperatura della stessa; installando un vaso di espansione tra boiler e riduttore di pressione il problema viene eliminato.

Si raccomanda infine di inserire nell'impianto un dispositivo anti-colpo d'ariete al fine di evitare cedimenti nei componenti interni del riduttore di pressione dovuti a violenti ritorni di pressione.

Schema raccomandato per l'installazione dei riduttori di pressione:

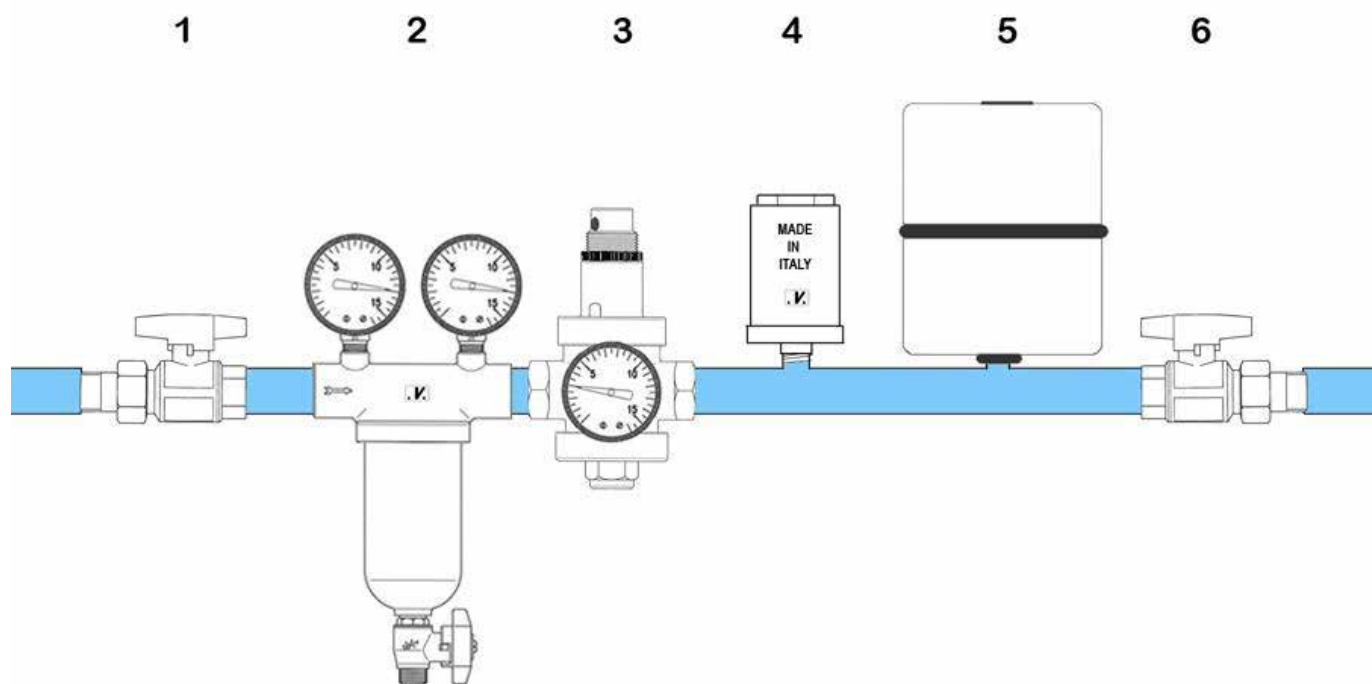

1 – VALVOLA DI INTERCETTAZIONE
2 – FILTRO NEPTUN

3 – RIDUTTORE EUROBRASS
4 – STOPSHOCK

5 – VASO IDRICO
6 – VALVOLA DI INTERCETTAZIONE

Un'installazione secondo lo schema riportato, elimina la quasi totalità delle anomalie che possono verificarsi in un impianto idrico moderno.

COME REGOLARE LA PRESSIONE

Tutti i riduttori di pressione Malgorani sono testati prima di essere imballati; durante il test essi vengono tarati in uscita alla pressione di 3 bar; la pressione di uscita può essere facilmente modificata una volta che il riduttore è installato sull'impianto.

Per modificare la pressione in uscita è sufficiente allentare la ghiera e ruotare il premomolla come illustrato nella sequenza fotografica; ruotando in senso orario la pressione in uscita aumenta, ruotando in senso antiorario la pressione in uscita si riduce. La corretta regolazione della pressione va fatta ad impianto a valle chiuso.

